

SCHNELLENTLÜFTUNGSVENTILE

Zur schnellen Entlüftung der Zylinder, wodurch die Kolben-Geschwindigkeit erhöht werden kann.

- Temperatur 0-80°C
- Maximaler Druck 12 bar (1200 KPa)
- Minimaler Druck 0.5 bar (50 KPa)

Nenndurchfluss (P->A):

AP = 1

Pm =	6 bar	4 bar	2 bar
1/8 =	900	700	500 NI/min'
1/4 =	1500	1300	900 NI/min'
1/2 =	3500	3000	2100 NI/min'

Rückdurchfluss (A->R):

P =	6 bar	4 bar	2 bar
1/8 =	1700	1200	700 NI/min'
1/4 =	3400	2450	1400 NI/min'
1/2 =	7800	5500	3250 NI/min'



KOMPONENTEN

- ① Kappe: vernickeltes Messing
- ② Dichtung: NBR
- ③ Steurdichtung: Adiprene
- ④ Körper: vernickeltes Messing

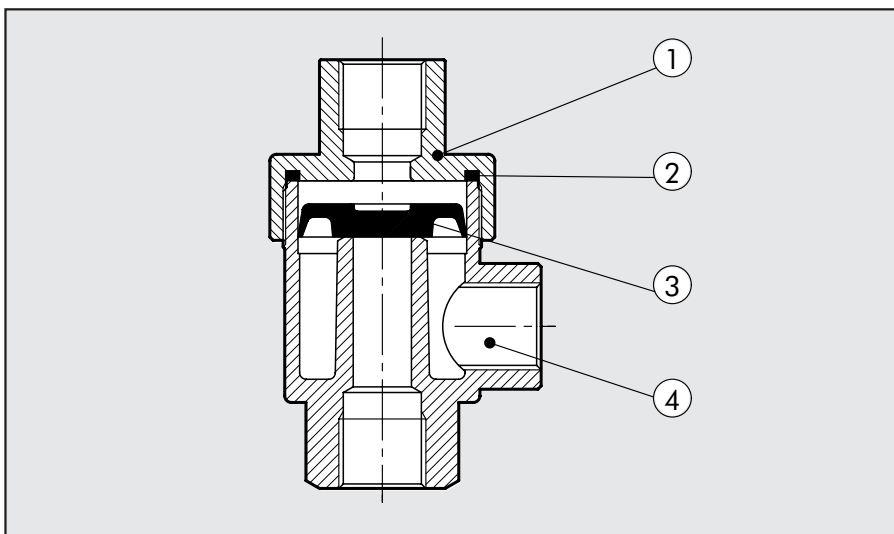

ABMESSUNGEN UND BESTELLNUMMERN

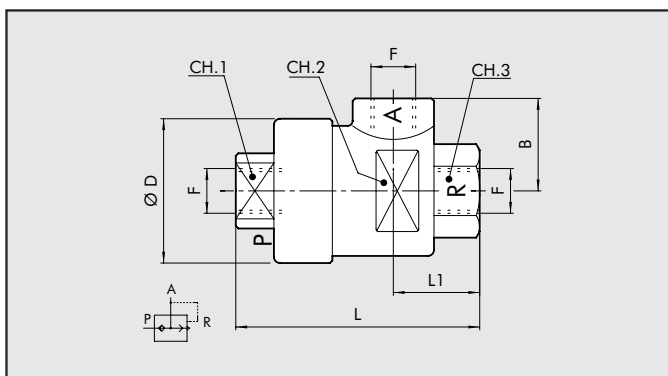

ERSATZDICHTUNGEN

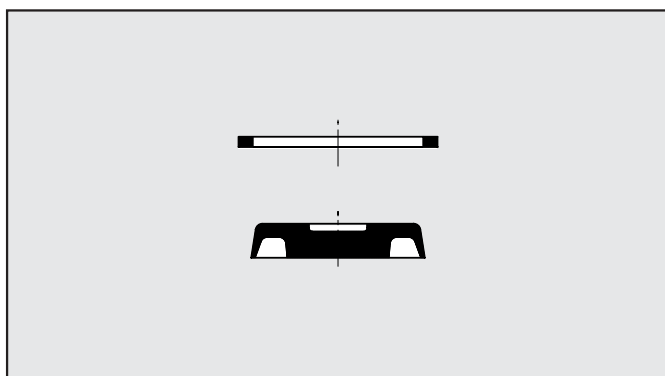

Bestellnummer	Ref.	F	B	D	CH1	CH2	CH3	L	L1
9101201	VSR 1/8	1/8	18.5	28.5	16	26	16	48	16.8
9201201	VSR 1/4	1/4	24	34	19	30	20	65	24.5
9401201	VSR 1/2	1/2	30	44	27	40	27	82	33

Bestellnummer	Ref.
9151501	MBVSR 1/8
9251501	MBVSR 1/4
9451501	MBVSR 1/2